

# PRIMARIA MUNICIPIULUI PLOIESTI

## EXPUNERE DE MOTIVE

la proiectul de hotarare privind aprobarea Studiului de fezabilitate si a indicatorilor tehnico-economici pentru obiectivul de investitie

### *“Refacere sistem rutier CARTIER RAFOV”*

Serviciul Dezvoltare Cai Rutiere si Retele Edilitare din cadrul Directiei Tehnic Investitii a Primariei Municipiului Ploiesti propune spre aprobare studiul de fezabilitate si indicatorii tehnico economici pentru obiectivul de investitie *“Refacere sistem rutier CARTIER RAFOV”*

Cartierul RAFOV este situat in zona de sud a municipiului Ploiesti si este strabatut de o retea de strazi ce au accesul in mare parte din strada Barcanesti si Bulevardul Petrolului. Strazile ce fac obiectul acestui studiu sunt din pamant, balast sau asfalt ce necesita refacerea sistemului rutier dupa introducerea retelei de canalizare menajera si pluviala.

Solutiile propuse in prezentul studiu de fezabilitate sunt urmatoarele:

1. Refacerea sistemului rutier:

- executarea terasamentelor
- asternerea straturilor din sistemul rutier propus
- inlocuit borduri
- aducere la cota capace camine, guri scurgere si rasuflatori

2. Lucrari aferente trotuarelor:

- executarea terasamentelor
- asternerea straturilor propuse:
- aducerea la cota a capacelor, rasuflatorilor si gurilor de scurgere

Principalii indicatori tehnico – economici ai investitiei sunt :

| Nr. crt | DENUMIRE OBIECTIV           | Valoare totala - lei (incl TVA) | Durata Inv. Luni | Capacitati   |
|---------|-----------------------------|---------------------------------|------------------|--|
| 0       | 1                           | 2                               | 4                | 5  |
|         | <u>CARTIER RAFOV:</u>       | 4 254 713                       | 2                |  |
| 1       | STRADA GH.PETRESCU          |                                 |                  | L strada= 520 m<br>S carosabil= 3700mp<br>S trotuare= 1660 mp<br>L borduri= 1000 m |
| 2       | STRADA BIHORULUI            |                                 |                  | L strada= 115m<br>S carosabil= 700 mp<br>L borduri= 220 m                          |
| 3       | STRADA INTRAREA STICLARULUI |                                 |                  | L strada= 250 m<br>S carosabil= 720 mp   |
| 4       | STRADA COSMESTI             |                                 |                  | L strada= 310 m<br>S carosabil= 1300 mp<br>S trotuare= 460 mp<br>L borduri= 600 m  |

|    |                      |  |  |   |
|----|----------------------|--|--|---|
| 5  | STRADA CRISULUI      |  |  | L strada= 145 m<br>S carosabil= 580 mp<br>L borduri= 300 m                        |
| 6  | FUNDATURA PETROLULUI |  |  | L strada= 90 m<br>S carosabil= 500 mp<br>L borduri= 200 m                         |
| 7  | STRADA PETRU CERCEL  |  |  | L strada= 170 m<br>S carosabil= 890 mp<br>L borduri= 330 m                        |
| 8  | STRADA JIULUI        |  |  | L strada= 305 m<br>S carosabil= 1800 mp<br>S trot= 200 mp<br>L borduri= 650 m     |
| 9  | STRADA ARGES         |  |  | L strada= 110 m<br>S carosabil= 440 mp<br>L borduri= 220 m                        |
| 10 | INTRAREA CLUBULUI    |  |  | L strada= 310 m<br>S carosabil= 2200 mp<br>S trotuare= 440 mp<br>L borduri= 330 m |
| 11 | STRADA GHIMPATI      |  |  | L strada= 190 m<br>S carosabil= 1340 mp<br>S trotuare= 550 mp<br>L borduri= 400 m |

Fata de cele prezentate inaintam Consiliului Local al municipiului Ploiesti spre analiza si aprobare proiectul de hotarare ***“Refacere sistem rutier CARTIER RAFOV”***

PRIMAR  
ANDREI LIVIU VOLOSEVICI

**RAPORT DE SPECIALITATE**

La proiectul de hotarare privind aprobarea Studiului de fezabilitate  
si a indicatorilor tehnico-economici pentru obiectivul de investitie  
***“Refacere sistem rutier CARTIER RAFOV”***

Cartierul RAFOV este situat in zona de sud a municipiului Ploiesti si este strabatut de o retea de strazi ce au accesul in mare parte din strada Barcanesti si Bulevardul Petrolului. Strazile ce fac obiectul acestui studiu sunt din pamant, balast sau asfalt ce necesita refacerea sistemului rutier dupa introducerea retelei de canalizare menajera si pluviala.

Solutiile propuse in prezentul studiu de fezabilitate sunt urmatoarele:

1. Refacerea sistemului rutier:

- executarea terasamentelor
- asternerea straturilor din sistemul rutier propus

Strazi categoria IV

- strat de forma – nisip 7 cm
- fundatie balast - 25 cm
- strat baza piatra sparta - 15 cm
- strat legatura din BADPC25 – 6 cm
- strat uzura BA 16 – 4 cm

Strazi categoria III

- strat de forma – nisip 7 cm
  - fundatie balast 30 cm
  - strat baza piatra sparta 20 cm
  - strat legatura din BADPC25 – 6 cm
  - strat uzura BA 16 – 5 cm
- inlocuit borduri
  - aducere la cota capace camine, guri scurgere si rasuflatori

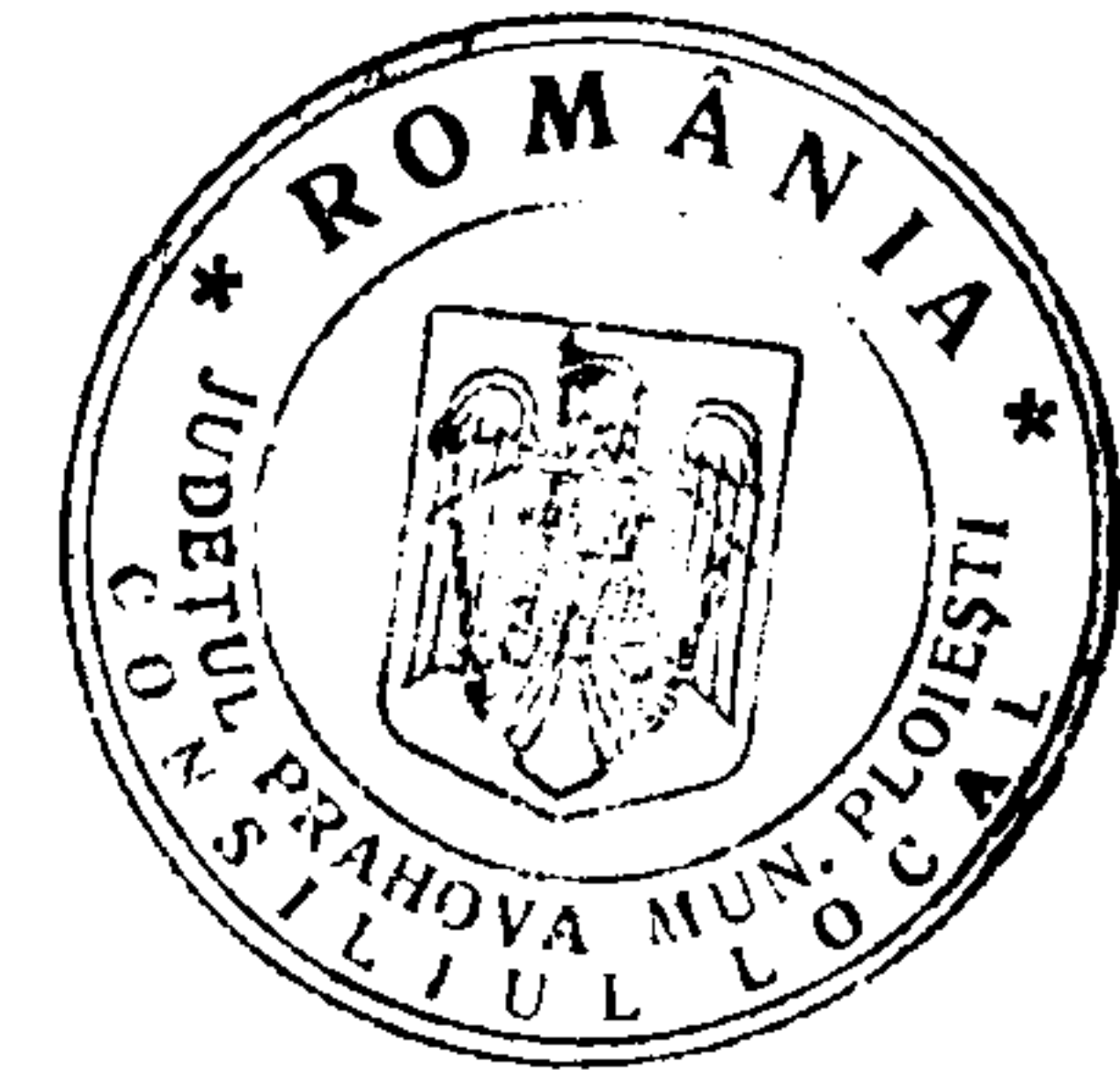

## 2. Lucrari aferente trotuarelor:

- executarea terasamentelor
- asternerea straturilor propuse:
  - fundatie balast - 10 cm
  - strat de legatura din mixtura asfaltica BADPC 25 – 4 cm
  - imbracaminte asfaltica BA8 – 3 cm
- aducerea la cota a capacelor, rasuflatorilor si gurilor de scurgere

### Avantajele modernizarii sunt:

- cresterea gradului de functionalitate pentru trafic
- siguranta traficului
- confortul traficului
- siguranta pietonilor
- reducerea zgomotelor
- reducerea prafului

### PRINCIPALII INDICATORI TEHNICO – ECONOMICI

|   |                            |
|---|----------------------------|
| Cheltuieli pentru asigurarea utilitatilor         | -                          |
| Cheltuieli pentru proiectare si asistenta tehnica | 215.410lei/50.664euro      |
| Cheltuieli pentru investitia de baza              | 3.546.127lei/834.049euro   |
| Alte cheltuieli                                   | 493.176lei/115.995euro     |
| <hr/>   |                            |
| Valoarea investitiei (inclusiv TVA)               | 4.254.713lei/1.000.709euro |
| din care C+M                                      | 3.617.050lei/850.730euro   |

| Nr. crt | DENUMIRE OBIECTIV     | Valoare totala - lei (incl TVA) | Durata Inv. Luni | Capacitati   |
|---------|-----------------------|---------------------------------|------------------|--|
| 0       | 1                     | 2                               | 4                | 5  |
|         | <u>CARTIER RAFOV:</u> | 4 254 713                       | 2                |  |
| 1       | STRADA GH.PETRESCU    |                                 |                  | L strada= 520 m<br>S caros= 3700mp<br>S trot= 1660 mp<br>L borduri= 1000 m |
| 2       | STRADA BIHORULUI      |                                 |                  | L strada= 115m<br>S caros= 700 mp<br>L borduri= 220 m                      |

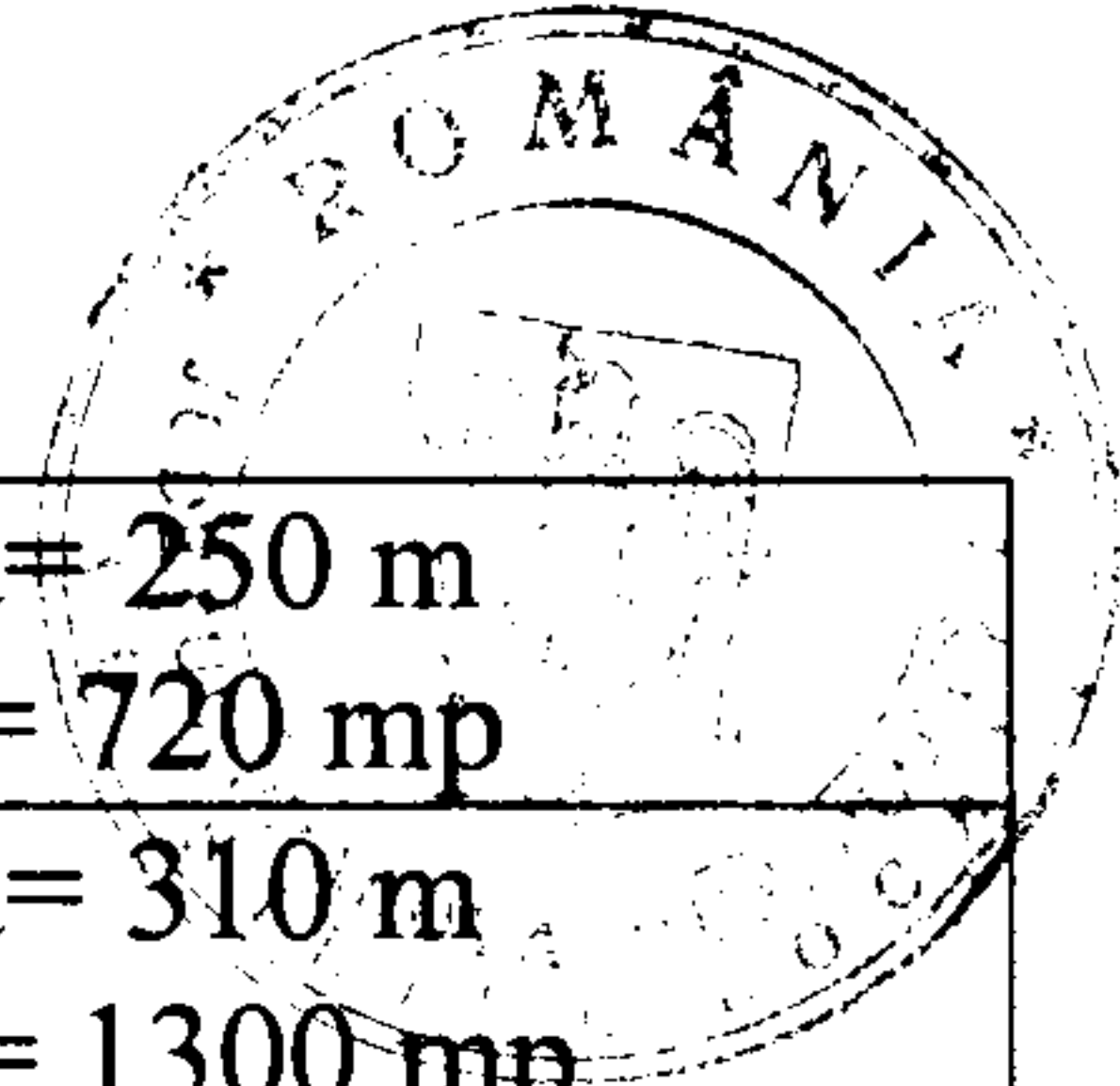

|    |                             |  |  |   |
|----|-----------------------------|--|--|---|
| 3  | STRADA INTRAREA STICLARULUI |  |  | L strada= 250 m<br>S caros= 720 mp  |
| 4  | STRADA COSMESTI             |  |  | L strada= 310 m<br>S caros= 1300 mp<br>S trot= 460 mp<br>L borduri= 600 m |
| 5  | STRADA CRISULUI             |  |  | L strada= 145 m<br>S caros= 580 mp<br>L borduri= 300 m                    |
| 6  | FUNDATURA PETROLULUI        |  |  | L strada= 90 m<br>S caros= 500 mp<br>L borduri= 200 m                     |
| 7  | STRADA PETRU CERCEL         |  |  | L strada= 170 m<br>S caros= 890 mp<br>L borduri= 330 m                    |
| 8  | STRADA JIULUI               |  |  | L strada= 305 m<br>S caros= 1800 mp<br>S trot= 200 mp<br>L borduri= 650 m |
| 9  | STRADA ARGES                |  |  | L strada= 110 m<br>S caros= 440 mp<br>L borduri= 220 m                    |
| 10 | INTRAREA CLUBULUI           |  |  | L strada= 310 m<br>S caros= 2200 mp<br>S trot= 440 mp<br>L borduri= 330 m |
| 11 | STRADA GHIMPATI             |  |  | L strada= 190 m<br>S caros= 1340 mp<br>S trot= 550 mp<br>L borduri= 400 m |

**FINANTAREA INVETITIEI**

Finantarea investitiei se va realiza din fonduri de la bugetul local.

**DIRECTOR TEHNIC/INVESTITII**  
**TEODORA MARIN**

**DIRECTOR ADJUNCT**  
**DANIELA CROITORU**

**SERVICIUL DEZVOLTARE**  
**CAI RUTIERE SI RETELE EDILITARE**  
**LIVIU GHEORGHIU**



S.C. Servicii de  
Gospodărire  
Urbană Ploiești s.r.l.

Ploiești, Str.Valeni nr. 32, tel:0244-544212, 525252, fax:0244-510353 cod postal 10046

C.U.I. 27449987  
J29/18.02.2011/10.2010  
RO27449987  
Cod postal 10046

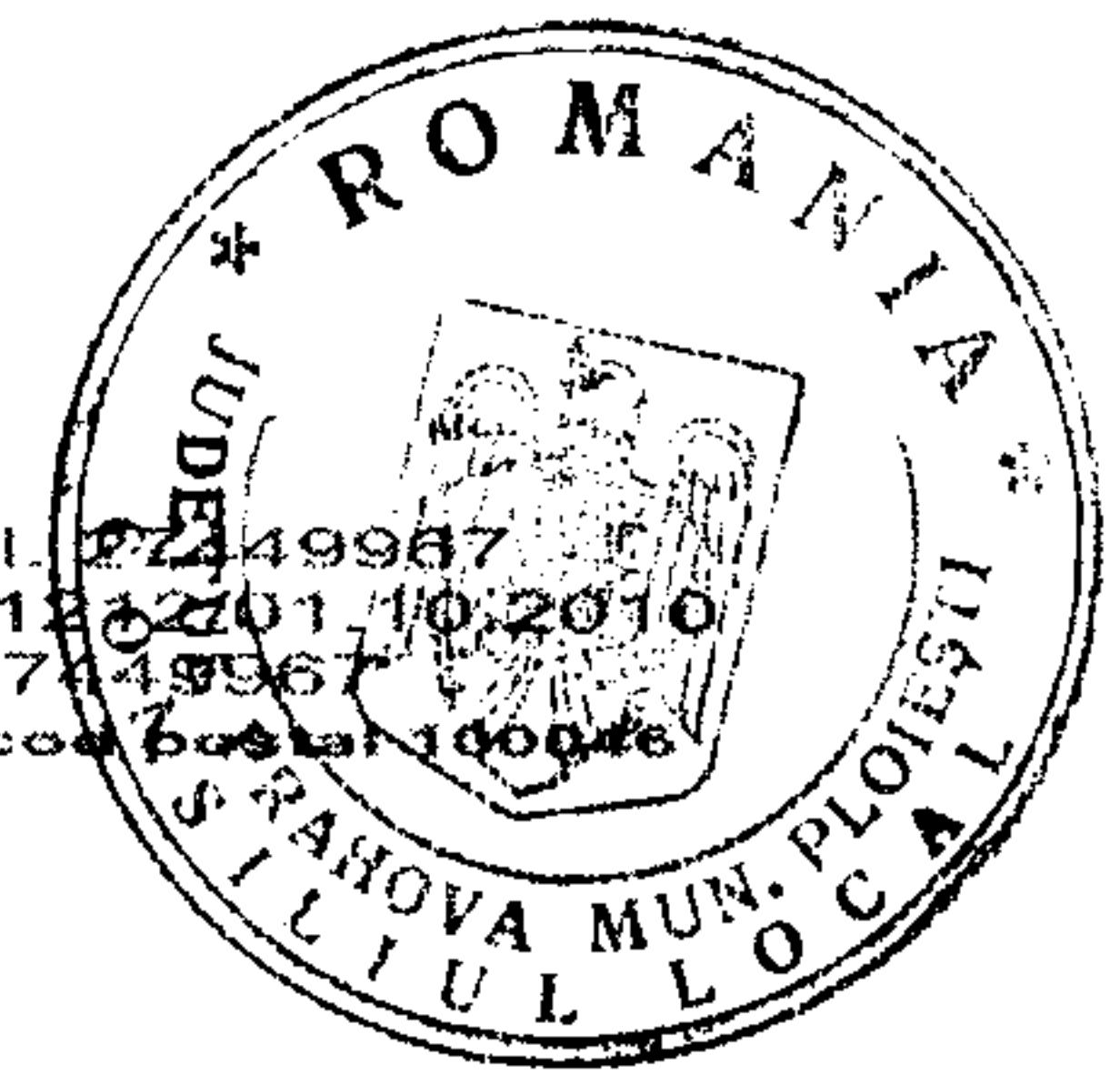

## DEVIZ GENERAL

privind cheltuielile necesare realizării :  
**REFACERE SISTEM RUTIER CARTIER RAFOV**

In mii lei / mii euro la cursul 4,2517 lei / euro din 22.04.2011

| Nr. crt.   | Denumirea capitolelor si subcapitolelor de cheltuieli          | Valoare ( fara TVA ) |                | TVA            | Valoare ( inclusiv TVA ) |                |
|--|--|----------------------|----------------|----------------|--------------------------|----------------|
|  |  | Mii lei              | Mii euro       | Mii lei        | Mii lei                  | Mii euro       |
| 1  | 2  | 3                    | 4              | 5              | 6                        | 7              |
| <b>CAPITOLUL 1</b>   |  |                      |                |                |                          |                |
| <b>Cheltuieli pentru obtinerea si amenajarea terenului</b>         |  |                      |                |                |                          |                |
| 1.1  | Obtinerea terenului  | 0.000                | 0.000          | 0.000          | 0.000                    | 0.000          |
| 1.2  | Amenajarea teritoriului  | 0.000                | 0.000          | 0.000          | 0.000                    | 0.000          |
| 1.3  | Amenajari pentru prot. mediului si aducerea la starea initiala | 0.000                | 0.000          | 0.000          | 0.000                    | 0.000          |
| <b>TOTAL CAPITOL 1</b>   |  | <b>0.000</b>         | <b>0.000</b>   | <b>0.000</b>   | <b>0.000</b>             | <b>0.000</b>   |
| <b>CAPITOLUL 2</b>   |  |                      |                |                |                          |                |
| <b>Cheltuieli pentru asigurarea utilitatilor necesare obiectiv</b> |  |                      |                |                |                          |                |
| <b>TOTAL CAPITOL 2</b>   |  | <b>0.000</b>         | <b>0.000</b>   | <b>0.000</b>   | <b>0.000</b>             | <b>0.000</b>   |
| <b>CAPITOLUL 3</b>   |  |                      |                |                |                          |                |
| <b>Cheltuieli pentru proiectare si asistenta tehnica</b>           |  |                      |                |                |                          |                |
| 3.1  | Studii teren   | 5.000                | 1.176          | 1.200          | 6.200                    | 1.458          |
| 3.2  | Taxe pentru obtinerea de avize, acorduri si autorizatii        | 10.000               | 2.352          | 2.400          | 12.400                   | 2.916          |
| 3.3  | Proiectare si inginerie  | 85.793               | 20.179         | 20.590         | 106.384                  | 25.021         |
| 3.4  | Organizarea procedurilor de achizitie                          | 1.430                | 0.336          | 0.343          | 1.773                    | 0.417          |
| 3.5  | Consultanta  | 28.598               | 6.726          | 6.863          | 35.461                   | 8.340          |
| 3.6  | Asistenta tehnica  | 42.897               | 10.089         | 10.295         | 53.192                   | 12.511         |
| <b>TOTAL CAPITOL 3</b>   |  | <b>173.718</b>       | <b>40.858</b>  | <b>41.692</b>  | <b>215.410</b>           | <b>50.664</b>  |
| <b>CAPITOLUL 4</b>   |  |                      |                |                |                          |                |
| <b>Cheltuieli pentru investitia de baza</b>                        |  |                      |                |                |                          |                |
| 4.1  | Constructii si instalatii                                      | 2859.780             | 672.620        | 686.347        | 3546.127                 | 834.049        |
| 4.2  | Montaj utilaje tehnologice                                     | 0.000                | 0.000          | 0.000          | 0.000                    | 0.000          |
| 4.3  | Utilaje, echipamente tehnologice si functionale cu montaj      | 0.000                | 0.000          | 0.000          | 0.000                    | 0.000          |
| 4.4  | Utilaje fara montaj si echipamente de transport                | 0.000                | 0.000          | 0.000          | 0.000                    | 0.000          |
| 4.5  | Dotari   | 0.000                | 0.000          | 0.000          | 0.000                    | 0.000          |
| 4.6  | Active necorporale   | 0.000                | 0.000          | 0.000          | 0.000                    | 0.000          |
| <b>TOTAL CAPITOL 4</b>   |  | <b>2859.780</b>      | <b>672.620</b> | <b>686.347</b> | <b>3546.127</b>          | <b>834.049</b> |
| <b>CAPITOLUL 5</b>   |  |                      |                |                |                          |                |
| <b>Alte cheltuieli</b>   |  |                      |                |                |                          |                |
| 5.1  | Organizare de santier  | 57.196               | 13.452         | 13.727         | 70.923                   | 16.681         |
| 5.1.1  | Lucrari de constructii   | 57.196               | 13.452         | 13.727         | 70.923                   | 16.681         |
| 5.1.2  | Cheltuieli conexe organizarii santierului                      | 0.000                | 0.000          | 0.000          | 0.000                    | 0.000          |
| 5.2  | Comisioane, cote, taxe, costul creditului                      | 37.177               | 8.744          | 8.923          | 46.100                   | 10.843         |
| 5.2.1  | Comision ISC 0,8 %   | 22.878               | 5.381          | 5.491          | 28.369                   | 6.672          |
| 5.2.2  | Cota aferenta CSC 0,5 %  | 14.299               | 3.363          | 3.432          | 17.731                   | 4.170          |
| 5.3  | Cheltuieli diverse si neprevazute 10 %                         | 303.350              | 71.348         | 72.804         | 376.154                  | 88.471         |
| <b>TOTAL CAPITOL 5</b>   |  | <b>397.723</b>       | <b>93.544</b>  | <b>95.453</b>  | <b>493.176</b>           | <b>115.995</b> |



S.R.L. Servicii de  
Gospodărire  
Urbană Ploiești S.R.L.

Ploiești, Str.Valeni nr. 32, tel:0244-544212, 525252, fax:0244-510353 cod postal 10046

C.U.I. 27449967  
J29/1212/01.10.2010  
RO27449967

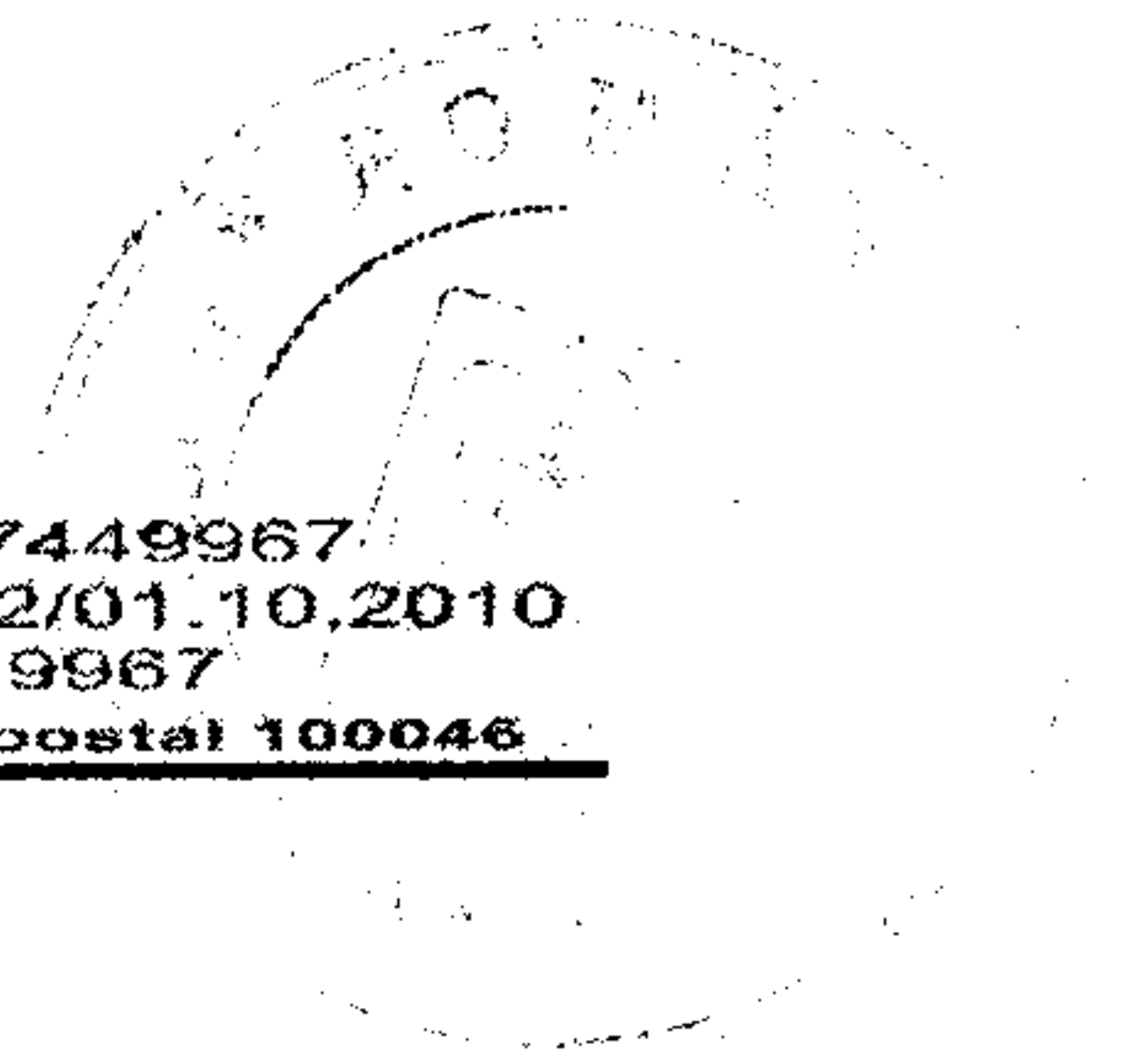

| Nr.<br>crt.  | Denumirea capitolelor si subcapitolelor de cheltuieli | Valoare ( fara TVA ) |          | TVA     | Valoare ( inclusiv TVA ) |          |
|--|---|----------------------|----------|---------|--------------------------|----------|
|  |   | Mii lei              | Mii euro | Mii lei | Mii lei                  | Mii euro |
| 1  | 2   | 3                    | 4        | 5       | 6                        | 7        |
| <b>CAPITOLUL 6</b>   |   |                      |          |         |                          |          |
| <b>Cheltuieli pentru probe tehnologice si teste si predare la beneficiar</b> |   |                      |          |         |                          |          |
| 6.1  | Pregatirea personalului de exploatare                 | 0.000                | 0.000    | 0.000   | 0.000                    | 0.000    |
| 6.2  | Probe tehnologice si teste                            | 0.000                | 0.000    | 0.000   | 0.000                    | 0.000    |
| <b>TOTAL CAPITOL 6</b>   |   | 0.000                | 0.000    | 0.000   | 0.000                    | 0.000    |
| <b>TOTAL GENERAL</b>   |   | 3431.220             | 807.023  | 823.493 | 4254.713                 | 1000.709 |
| <b>Din care C + M</b>  |   | 2916.976             | 686.073  | 700.074 | 3617.050                 | 850.730  |

DIRECTOR GENERAL  
DAN IONITA

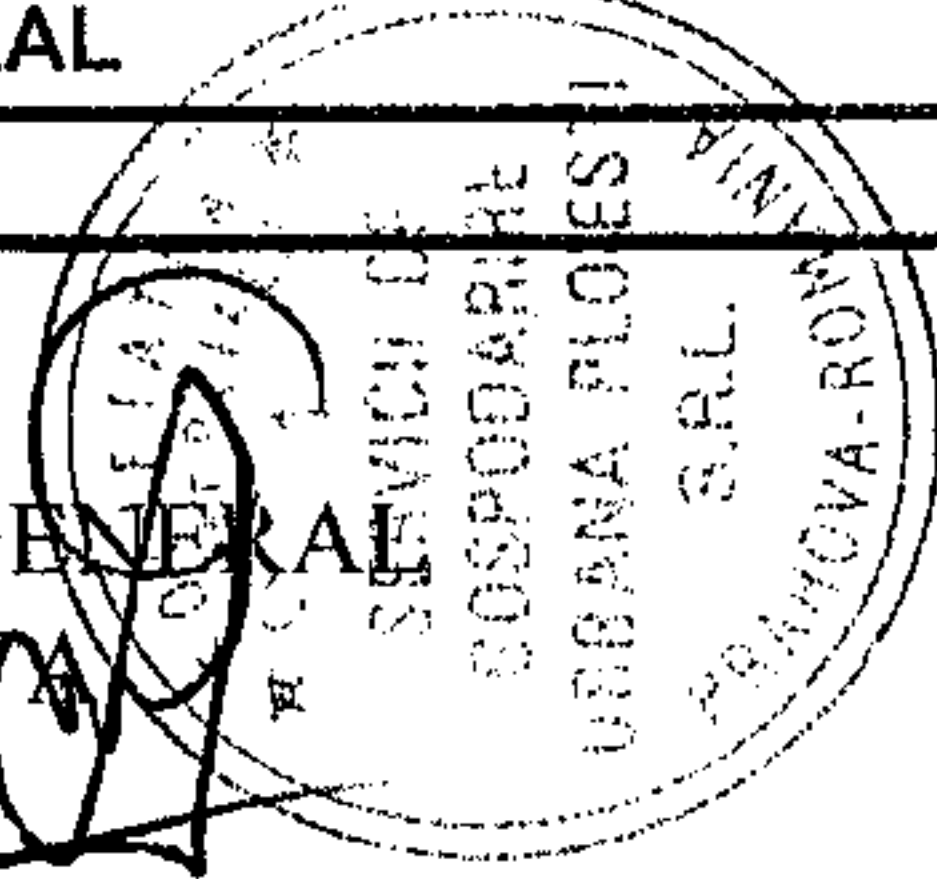

SEF SERV. PROIECTARE  
ing. LILIANA STANESCU

SEF PROIECT  
ing. DOINA BANA

SEF BIROU AVIZE, AUTORIZATII  
ing. MARIA PRUNDUREL



**CONSILIUL LOCAL AL MUNICIPIULUI PLOIEȘTI  
COMISIA DE SPECIALITATE NR. 1**

**COMISIA DE BUGET FINANȚE, CONTROL, ADMINISTRAREA DOMENIULUI  
PUBLIC ȘI PRIVAT, STUDII, STRATEGII ȘI PROGNOZE**

**RAPORT**

Comisia a luat in discutii proiectul de hotărâre privind aprobarea Studiului de fezabilitate și a indicatorilor tehnico-economici pentru obiectivul de investiție "Refacere sistem rutier Cartier Rafov"

și a emis:

AVIZ FAVORABIL

**PREȘEDINTE,  
Radu Mateescu**

**SECRETAR,  
Gheorghe Sîrbu**

**Data:** 26.07.2011

**CONSILIUL LOCAL AL MUNICIPIULUI PLOIEȘTI  
COMISIA DE SPECIALITATE NR. 4**



**COMISIA PENTRU ORGANIZARE ȘI DEZVOLTARE URBANISTICĂ, REALIZAREA  
LUCRĂRILOR PUBLICE, CIRCULAȚIE RUTIERĂ, CONSERVAREA  
MONUMENTELOR ISTORICE ȘI DE ARHITECTURĂ**

**R A P O R T**

Comisia a luat in discutii proiectul de hotărâre privind aprobarea Studiului de fezabilitate și a indicatorilor tehnico-economici pentru obiectivul de investiție "Refacere sistem rutier Cartier Rafov" și a emis:

AVIZ FAVORABIL (7 puncte)

**PREȘEDINTE,**  
Adina Gheorghe

**SECRETAR,**  
Florin Sicoie

**Data:** 25.07.2011